



Consumentenproducten

Nieuwe Flatblades *by* Magneti Marelli:
“*Naked*”



After Market Parts and Services



EIGENSCHAPPEN EN VOORDELEN



- ❖ Maar 14 Ref. (van 35 cm t/m 70 cm) **DIRECT-FIT** (Flat/Flat) en **RETRO-FIT** (Flat / Traditioneel)
- ❖ Symmetrische spoiler voor bestuurders- en passagierskant
- ❖ Hoge afdekking van het wagenpark (bv.: Fiat Panda, Alfa Romeo Giulietta, Opel Astra J, Zafira, VW Golf VI, Passat,)

NIEUWE VERPAKKING: Wisserblad zonder Adapter-> worden separaat verkocht

- minder kosten;
- minder materiaalverspilling;
- montage instructie door kenmerk op de verpakking;
- adapterbox (8 types, van elk 10).

Code	NAKED35	NAKED38	NAKED40	NAKED43	NAKED45	NAKED48	NAKED50	NAKED53	NAKED55	NAKED58	NAKED60	NAKED65	NAKED70
Cm	35	38	40	43	45	48	50	53	55	58	60	65	70

CODE ADAPTER						
BOX	NCR					
Direct/Direct	NCR1202	NCR1203	NCR1206	NCR1207	NCR1208	NCR1209
Direct/Retrofit	NCR75651	NCR75967				

Flatblades – Lastige Producten

In slechts 3 jaar werden 8 adaptersystemen ontwikkeld.

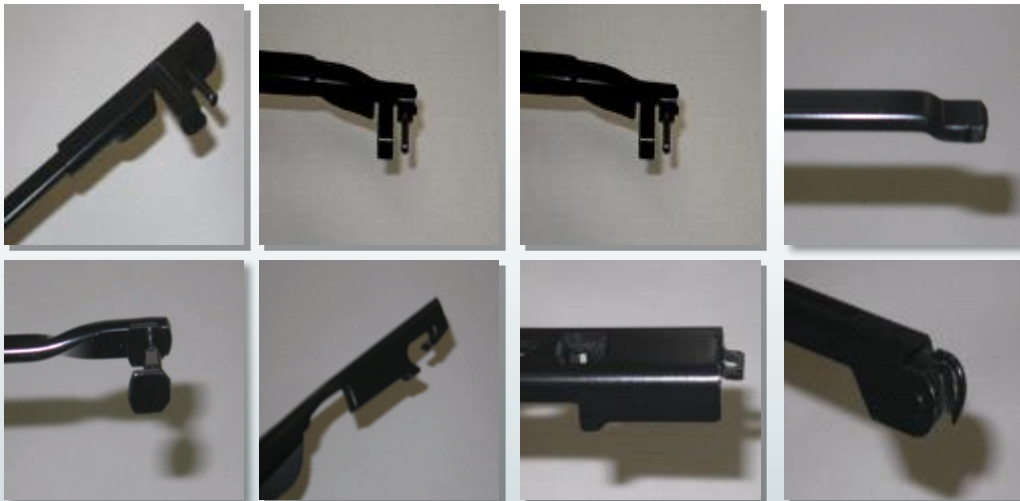

Alle oplossingen (8) -> 56%



FM Bajonet -> 44%

<<NAKED >> – CONCEPT VAN UNIVERSELE ADAPTERS

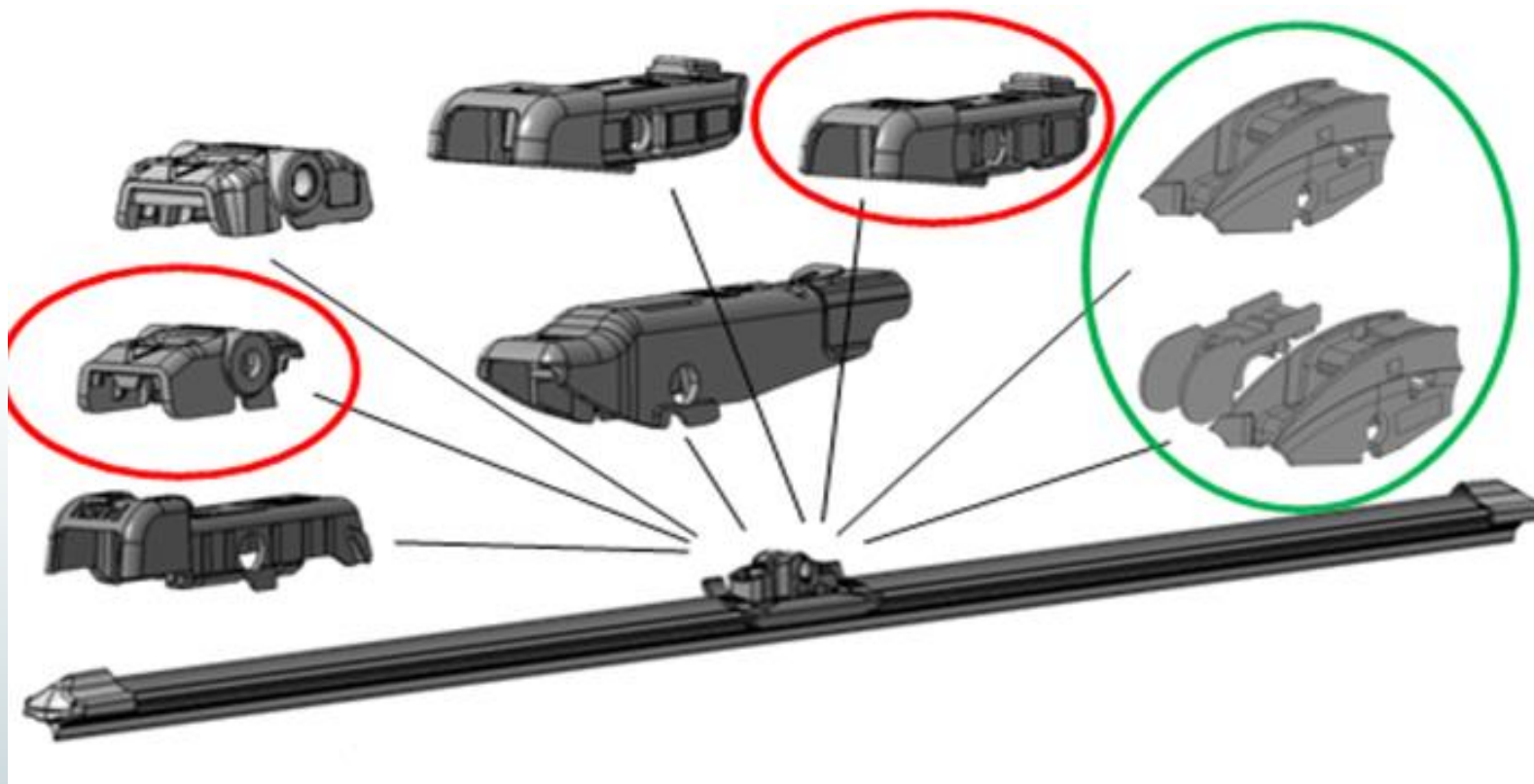

— NIEUWE ADAPTER

— NIEUW DESIGN

<<NAKED >> – CONCEPT VAN UNIVERSELE ADAPTERS

«ADAPTER MET UNIVERSELE BASIS»

- ❖ Universele basis - uniek design - toepasbaar voor vele adapters
- ❖ Simpel in gebruik
in maar 3 stappen:
 - Adapter kiezen
 - “Click” op de basis
 - Op de wisserarm monteren

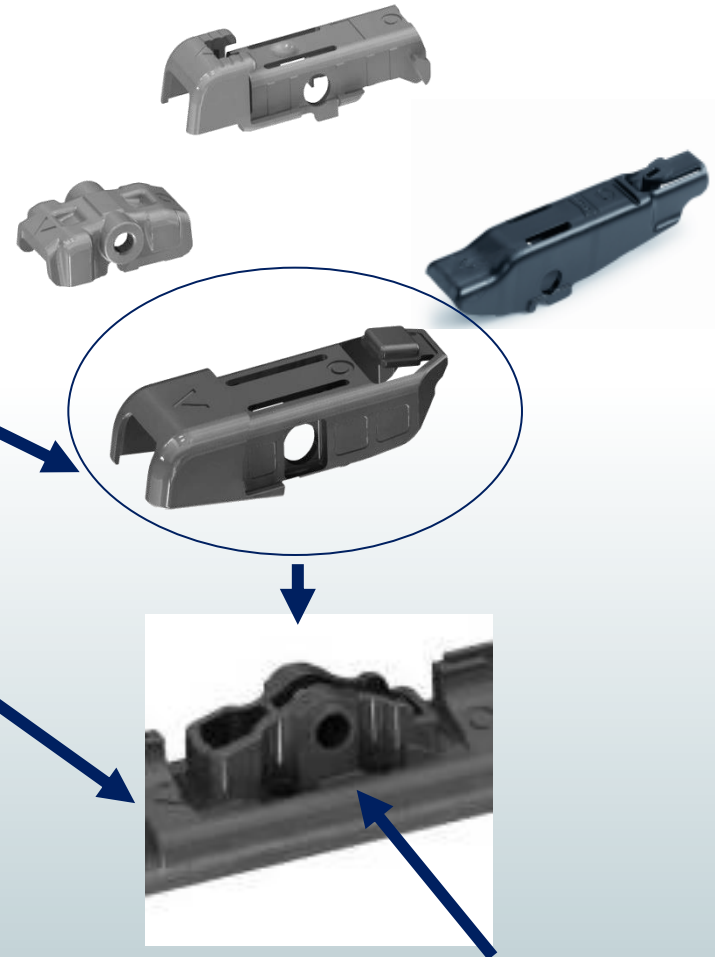

“Click”

FLATBLADE SYMMETRISCH

Symmetrisch design van de spoilers → voordelen:

- Minder kosten;
- Dekt zowel Direct Fit (Flat/Flat) als ook Retro Fit (Flat/Traditioneel);
- Passend voor bestuurders- en passagierskant;
- Minder voorraad nodig-> potentieel meer verkopen.

asymmetrisch

symmetrisch

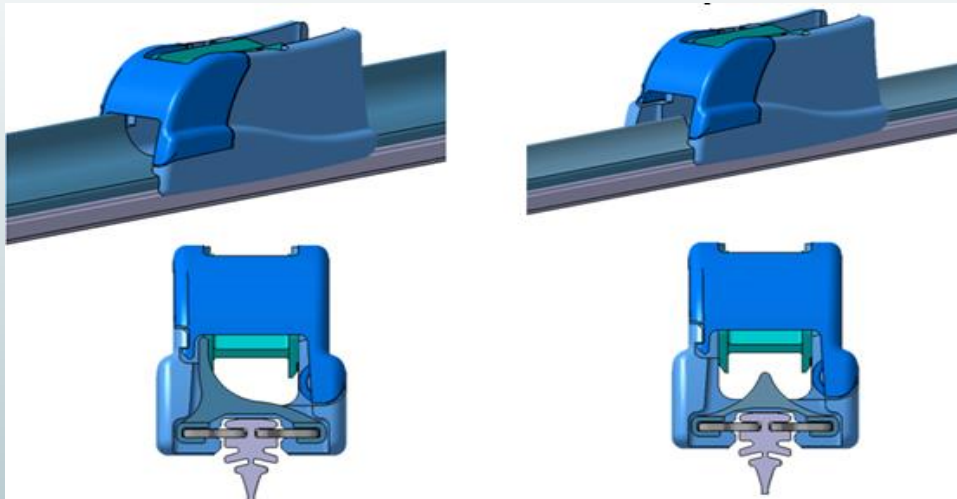

FLATBLADE SYMMETRISCH

- ❑ Symmetrische spoiler– design zoals bij OE wisserbladen.

- ❑ Hoge dekking van het wagenpark (95%):
 - Direct fit vervangt de vlakke OE wisserbladen;
 - Retrofit vervangt de traditionele wisserbladen.

- ❑ Betere prestatie door asymmetrisch design
 - Componenten van gecoat rubber;
 - Vermindert wrijving en geluid;
 - Langere levensduur;
 - Geen verschil tussen bestuurders- & passagierskant.

BENCHMARKING: Magneti Marelli vs concurrenten



Dubbel programma:

- ✓ 1 → voor Direct - Fit
- ✓ 1 → voor Retro - Fit



Compact programma

voor Direct- en Retro Fit

14 Rfs	14 RFs	24 RFs	40 RFs	138 RFs